

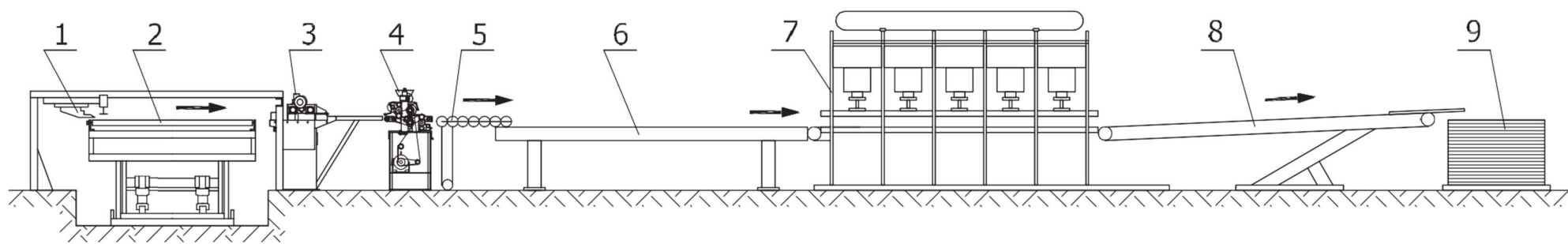

## ОБОРУДОВАНИЕ ДЛЯ ПРОИЗВОДСТВО ДЕРВЯННЫХ ПЛИТЫ

44.23/10.4.1



Применение: производство деревянных плиты

1. Устройство для выработку средней части
2. Устройство для втиснование плиты
3. Очистительная машина
4. Машина для проклеивания
5. Угольный транспортер
6. Входный транспортер
7. Гидравлический пресс
8. Выходный транспортер
9. Стол для отложение

Основные технические характеристики

Величие хагревательных плит	2600 x 4600 [mm]	По требованию
Величие отпрессков	1400 x 2550 [mm]	
Удельное давление пресования	max 120 [N/cm <sup>2</sup> ]	
...	...	



**TECOOP - ENG D.O.O**  
INDUSTRIJSKI INŽENJERING

Srbija - 26000 PANČEVO, Savska 12 - 14.  
Tel. +381 13 346226 Tel./Fax +381 13 346042  
[www.tecoop.co.rs](http://www.tecoop.co.rs) / [tecoopeng@mts.rs](mailto:tecoopeng@mts.rs)